

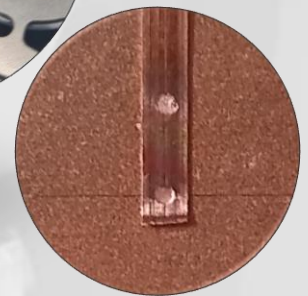

# DSKF-600

*Der universelle Doppelschweißkopf zur Lösung Ihrer Füge- und Lötaufgaben im Kleinteilschweißen.*



## PERFORMANCE

Die Schweißköpfe der SKF- Serie gewährleisten einen sicheren und störungsfreien Schweißprozess. Die flexiblen Systeme lassen sich sowohl in manuellen Handarbeitsplätzen als auch in automatisierten Anlagen einsetzen. Die Köpfe bieten ein breites Einsatzspektrum im Gebiet des Kleinteilschweißens.

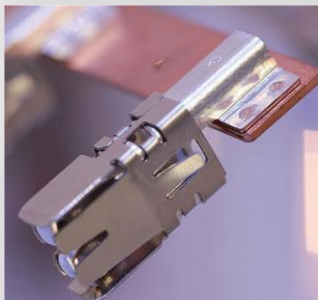

## EIGENSCHAFTEN

- Geeignet für Handarbeitsplätze und Automatisierungslösungen
- Einsatz bei Werkstoffen mit guter oder schlechter Schweißeignung
- Kompakte Bauform
- Wegmesssystem problemlos nachrüstbar
- Schneller Austausch der Kraftfedern / Nachsetzeinheiten
- Hohe Qualitätsanforderungen
- Implementierung sowie Austausch in bestehenden Anlagen möglich
- Zahlreiche Anwendungsgebiete  
... und vieles mehr

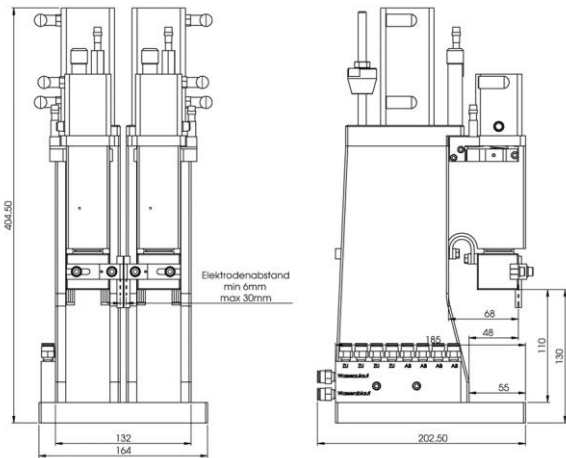

**ANWENDUNG**

- Punktschweißen
- Buckelschweißen
- Kreuzdrahtschweißen
- Kontaktschweißen
- Widerstandslöten

**NUTZEN**

- Effektive Fertigungsprozesse
- Hohe Flexibilität
- Maximale Sicherheit
- Hohe Schweißgüte
- Schnelle Inbetriebnahme
- Sichere Fertigungsprozesse
- Wartungsfreundlichkeit

**TECHNISCHE DATEN**

Merkmal	DSKF-600
<b>Allgemein</b>	
Ausführung	Ständerausführung mit Sekundäranschlüssen in doppelter Ausführung und Wasserverteiler
Optionen	<ul style="list-style-type: none"> <li>– Kopf zur Integration in Automaten</li> <li>– ohne Ständer</li> <li>– ohne Unterarmatur (Elektrodenhalter)</li> <li>– Kraftstellzylinder oder Skalenhaus mit bis zu 6 verschiedenen Kraftfedern</li> </ul>
<b>Elektrische Daten</b>	
Sekundäranschluss	Sekundärkabel oder Sekundärprofile zum Trafo 25 – 250 mm <sup>2</sup>
Signalgeber	obere Endlage - Näherungsinitiator Typ IFRM 06P17A3/S35L PNP / Fa. Baumer Kopf eingefedert - Näherungsinitiator Typ IFRM 08P17A3/S35L PNP / Fa. Baumer
Maximaler Schweißstrom	ca. 16 kA bei 50% E.D.
<b>Mechanische Daten</b>	
Schweißkraft	ca. 15 - 660N je nach Kraftstellzylinder
Krafteinleitung (Betätigung)	pneumatisch
Krafteinstellung	manuell mit Skalenhaus und Rändelschraube oder pneumatisch mit Kraftstellzylinder
Druckluftanschluss	min. 6 bar bis max. 7 bar Netzdruck
Elektrodenaufnahme	Elektroden Ø 6 mm
Armausladung / Armabstand	max. ca. 100 mm / ca. 75 mm, mechanisch einstellbar
Elektrodenhub	0 – 60 mm, mechanisch einstellbar
Abmessungen	404,5 x 164 x 202,5 mm (H x B x T)
Masse	ca. 10 kg
<b>Betriebsdaten</b>	
Umgebungstemperatur	0 – 40° C
Kühlung	wassergekühlte Elektrodenarmehalter, optional Elektrodenarme