

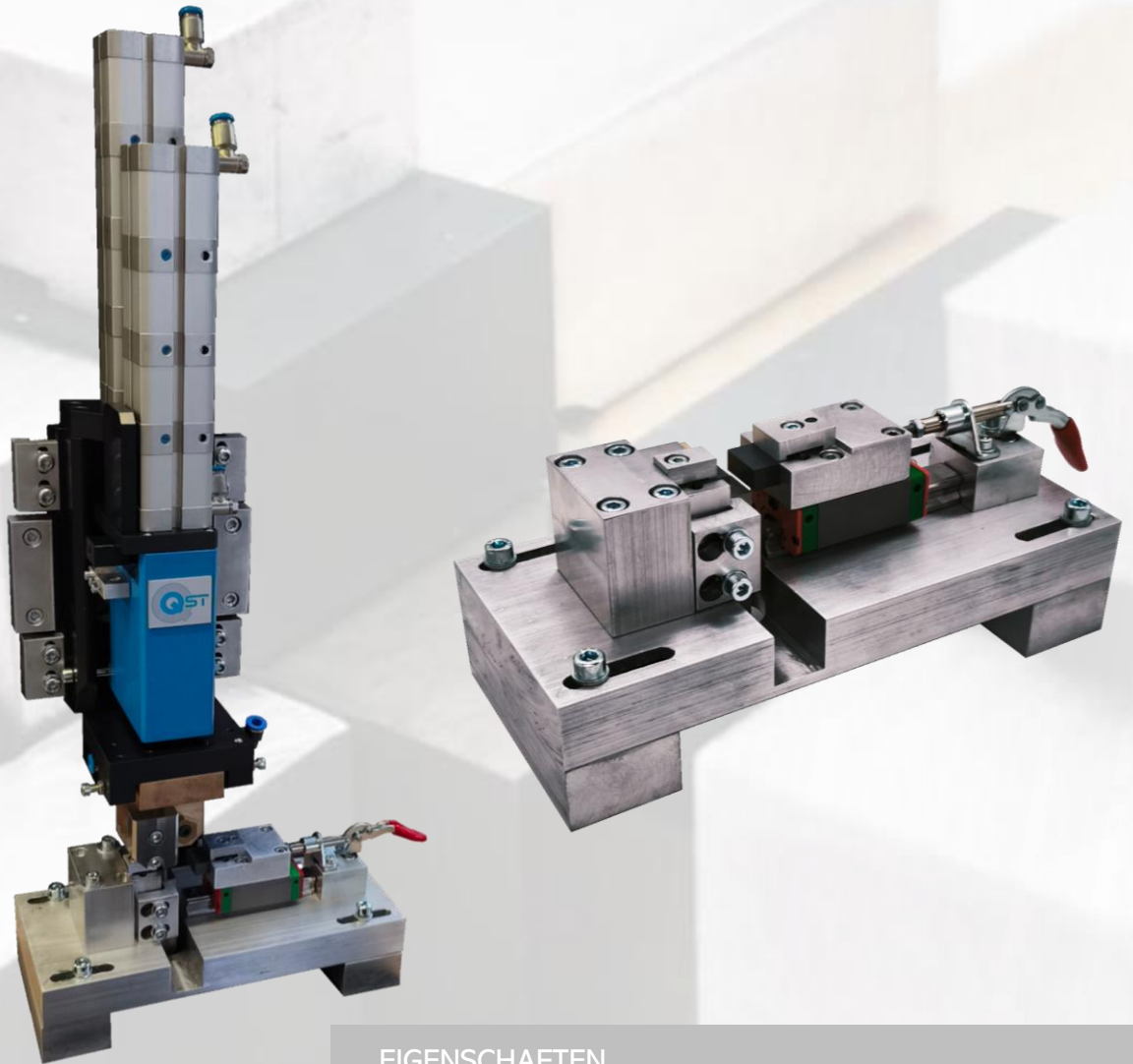

KE-1

Die universelle Kompaktiereinheit zur Lösung Ihrer Kompaktieraufgaben beim Kleinteilschweißen.



PERFORMANCE

Die Kompaktiereinheit der Serie KE-1 gewährleistet einen sicheren und störungsfreien Kompaktierprozess. Die Einheit ist für Handarbeitsplätzen konzipiert. Durch eine einfache Bauweise, bietet Sie eine zuverlässige Kompaktiereinheit für maximale Qualität für einen unschlagbaren Preis.

EIGENSCHAFTEN

- Geeignet für Handarbeitsplätze
- Kompakte Bauform
- Einsatz für unterschiedliche Querschnitte durch unterschiedliche Schwertelektroden
- Hohe Qualitätsanforderungen
- Implementierung sowie Austausch in bestehenden Hand- Anlagen möglich
- ... und vieles mehr

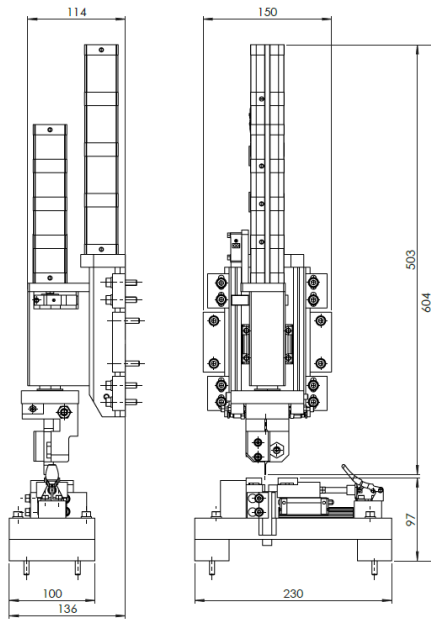

ANWENDUNG

- Kompaktierschweißen

NUTZEN

- Effektive Fertigungsprozesse
- Hohe Flexibilität
- Maximale Sicherheit
- Hohe Kompaktiergüte
- Schnelle Inbetriebnahme
- Sichere Fertigungsprozesse
- Wartungsfreundlichkeit

TECHNISCHE DATEN

Merkmal	KE-1
Allgemein	
Taktzeit (Standard pneum. Antrieb)	Handbetrieb
Kompaktierbreite	Auf Anfrage
Kompaktierlänge	bis 10 mm
Wiederholgenauigkeit	< +/- 0,1 mm
Mechanische Daten	
Elektrodenkraft	ca. 100 N – 900 N
Krafteinleitung	pneumatisch
Druckluftanschluss	max. 6 bar
Wegmessung	5 µm
Überwachung	Strom, Spannung, Zeit, Bauteilerkennung, Endmaß, Wegabschaltung
Abmessungen in mm	ca 140 x 230 x 605 (L x B x H)
Masse	ca. 5 kg
Betriebsdaten	
Umgebungstemperatur	0 – 40° C
Kühlung	6 – 8 l/min

